

Máquina de fabricação de pedaços de soja

Introdução detalhada :

Tecnologia avançada A máquina industrial de fabricação de pedaços de soja é desenvolvida de forma independente de acordo com as nossas condições nacionais nas exigências do mercado e com base em máquinas avançadas na Suíça e na América. Esta planta de nuggets de soja totalmente automática usa soja e pó de amendoim para quebrar a molécula de proteína esférica para formar a molécula de proteína em cadeia, criando uma estrutura de fibra semelhante a uma fatia, por moagem de pó, agitação, alta temperatura, alta pressão e corte alto.



DESCRIÇÃO DOS NUGGETS DE SOJA PLANTA TOTALMENTE AUTOMÁTICA:

A máquina para fazer pedaços de soja é fabricada com nossa rica experiência na indústria de alimentos mais de dez anos. A máquina de carne de soja usa farelo de soja desnatado como material principal

produzir todos os tipos de alimentos proteicos de soja e carne vegetariana, que são nutritivos e facilmente absorvidos pelo corpo humano. A textura da proteína de soja é semelhante ao músculo e tem a sensação de mastigação. A proteína texturizada de soja é amplamente aplicada em muitas indústrias, como laticínios, carne, culinária, etc.

Matérias-primas: adota farinha de soja desengordurada ou carne de soja como matérias-primas.

Produtos: Esta planta de nuggets de soja totalmente automática pode ser utilizada para produzir nuggets de soja, TVP / TSP, pedaços de soja ajustando os moldes da extrusora; entretanto pode produzir cereais ajustando os parafusos da extrusora.

Capacidade: 100kg / h, 200kg / h, 300-400kg / h, 500kg / h, 800kg / h etc.



PARÂMETROS TÉCNICOS DA MÁQUINA DE FABRICAÇÃO DE PEDAÇOS DE SOJA:

Modelo	Extrusora de energia	Saída	Dimensão da Extrusora
LY65-TVP	45 kw	100~150kg/h	3600x1000x2000mm
LY 65	45kw	120~160kg/h	3200x1000x1800mm

LY 75-TL	140 kw	200~300kg/h	5200x1000x1900mm
LY 75-E	125 kw	400~500kg/h	5900x1000x1900mm
LY 85-V	110 kw	300-400 kg/h	5900x1000x1900mm
LY 100	160 kw	1000kg/h	5700*1300*2500mm

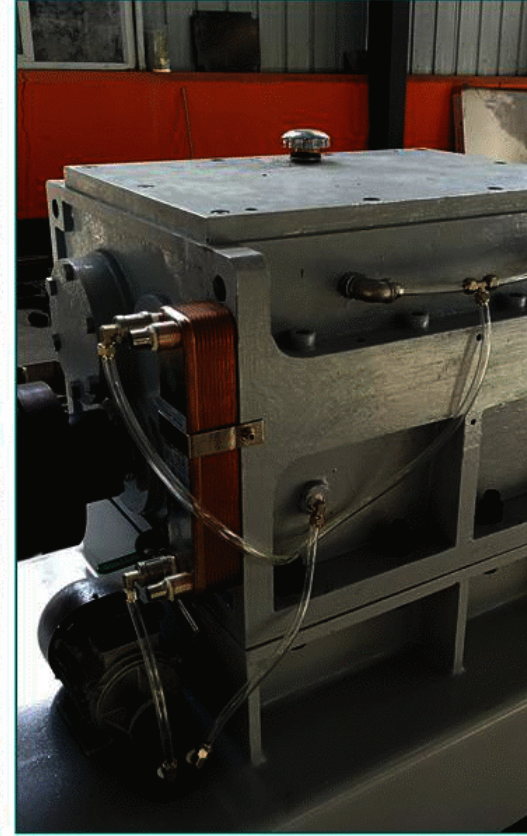
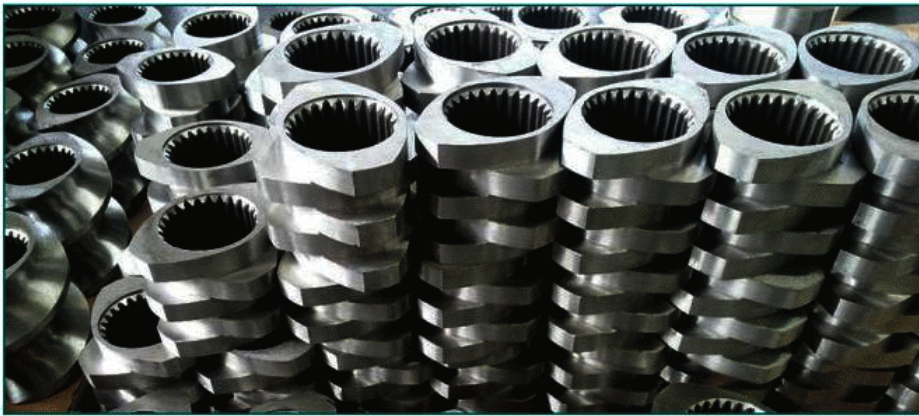

FLUXOGRAMA DA MÁQUINA DE FABRICAÇÃO DE PONTOS DE SOJA:

1. Máquina de mistura de pó (mistura de pó)
2. Transportador helicoidal
3. Extrusora de rosca dupla (extrusão, corte e formação)
4. Transportador de ar (transporte)
5. Forno (assar)
6. (Transportador de resfriamento)

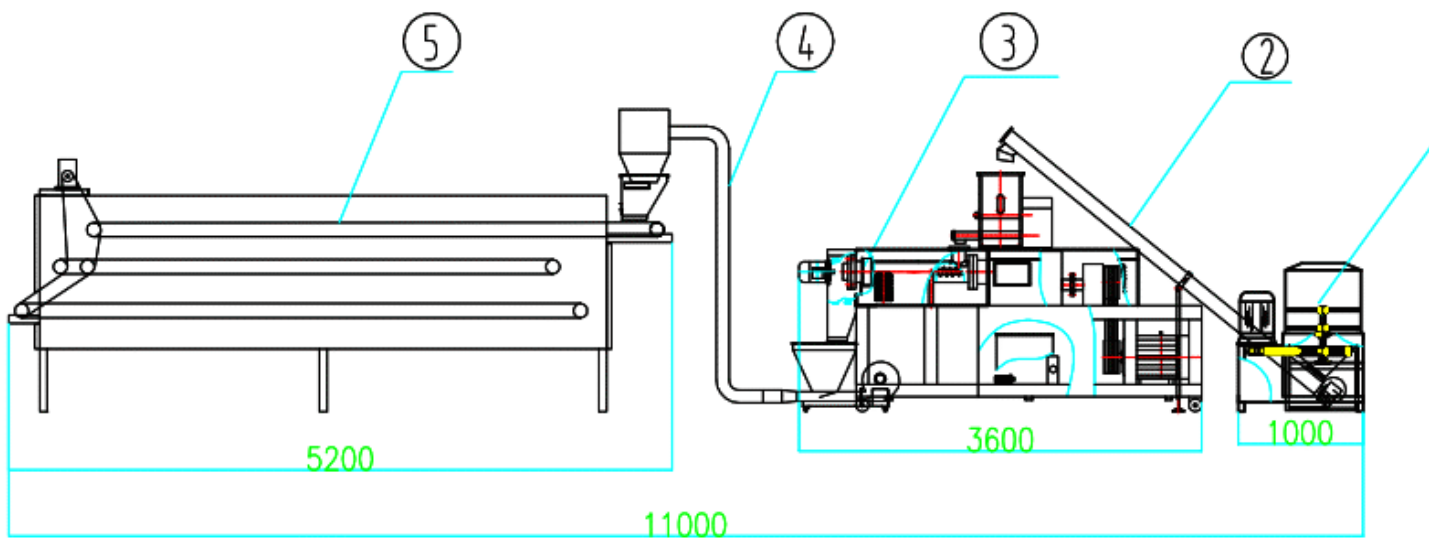

A farinha de soja desengordurada que atende às especificações é misturada com 25% -30% de água e extrusora de dupla rosca. Nesta máquina, a umidade é comprimida em forma de espiral sob alta temperatura e alta pressão, e a pressão atmosférica é rapidamente comprimida para produzir produtos secos de tecido da soja é completamente destruído no processo de redução da pressão e a digestibilidade é melhorada. Substâncias fisiológicas prejudiciais, como a tripsina na soja, são inativadas pelo calor, e o odor de feijão inerentes à soja são removidos e o produto pode ser transformado em fibra. Produtos especialmente estruturados, como cristalino, estrutura porosa, esponja, etc., são embalados após resfriamento e secagem.



Amostras de alimentos de proteína de carne de soja mostram:





VANTAGEM DA MÁQUINA DE FABRICAÇÃO DE MACHOS DE SOJA:

1 O parafuso de liga (38CrMoAL) é nitretado, que possui alta resistência e resistência ao desgaste. Foi desenvolvida a capacidade de autolimpeza, sem necessidade de descarregar ou limpar o cilindro e a rosca ao assar os materiais.

2 O sistema de alimentação, o sistema de extrusão e o sistema de corte adotam conversores regulados de velocidade. Um alimentador de dupla rosca de aço inoxidável de qualidade alimentar fornece alimentação estável durante todo o processo de processamento de alimentos.

3 A caixa de engrenagens possui uma função de lubrificação automática para prolongar a vida útil da engrenagem.

4 Motor principal da Siemens mundialmente famoso, garantia de qualidade

5 Um radiador é adicionado à parte motriz para forçar um efeito de resfriamento para garantir a operação segura da extrusora.

6 A faca de corte é fixada na base da cabeça de rosca e a correia triangular conduz o corte rotativo.

